

語り継がれる
 “あの日”の記憶



8月3日(金)
 狩野川の灯籠流し
 (葦山狩野川まつり 2018)



市公式
 Facebook
 「伊豆国物語」
 情報発信中！

広報いずのくに 平成30年9月号 (No.200)

発行 伊豆の国市
 〒410-2292 静岡県伊豆の国市長岡 340-1
 編集 市長戦略部市長公室 ☎055-948-1431

HP (URL) <http://www.city.izunokuni.shizuoka.jp/>
 メール info@city.izunokuni.shizuoka.jp
 印刷 いさぶ印刷工業株式会社 再生紙使用



かねこ れんし
金子 蓮史 くん (田京)
 (平成 26 年 9 月 6 日生)

おもしろいことを言って笑わせてくれるけど、自分が一番大笑いな蓮史。家族のパワーの源だよ。



いわさち のわ
岩淵 乃和 ちゃん (中)
 (平成 26 年 9 月 1 日生)

おてんば乃和、いつも家族を笑わせてくれてありがとー！乃和の笑顔が大好きだよ。大きくなーれ！



つちや れん
土屋 廉 くん (三福)
 (平成 26 年 9 月 30 日生)

やんちゃでみんなを笑顔にしてくれる廉。我が家のスーパースター！！4歳おめでとう！



こめた すずか
米田 鈴果 ちゃん (奈古谷)
 (平成 28 年 9 月 26 日生)

祝2歳！よく喋りよく笑いよく食べてよく寝る。そんな鈴ちゃんに鈴なりの幸せが訪れますように！



おかもと りゅうや
岡本 龍弥 くん (古奈)
 (平成 26 年 9 月 5 日生)

お姉ちゃんと歌をうたうのが好きで、楽しませてくれる。ずっと楽しく過ごしていこうね。



はきわら いおり
萩原 庵 ちゃん (田京)
 (平成 26 年 9 月 10 日生)

まねっこ大好きで、いつもニコニコしているいーちゃん。これからも元気いっぱい大きくなってね！



おの いくと
小野 生翔 くん (田京)
 (平成 26 年 9 月 4 日生)

4歳おめでとう。虫取りがだいすきないっくん。いっぱい遊んで大きくなってね！



10月号出場者募集
 平成26年～28年の各10月生まれ(2～4歳まで)のお子さんを募集します。電話またはメールで、9月6日(木)までに申し込みください。詳しくは市ホームページ(携帯版)をご覧ください。

市役所市長公室 市ホームページ
 ☎055-948-1431 QRコード

「還暦少年」
 スターダスト☆レビューライブツアー

チケット 9月8日(土) 発売！

とき/12月8日(土)
 開場 17:00 開演 17:30

ところ/アクセスかつらぎ 大ホール
 チケット/【全席指定】6,900円(未就学児は入場できません。)
 チケット販売所/▶アクセスかつらぎ(☎055-948-0225)▶葦山時代劇場(☎055-949-8600)▶ローソンチケット(Lコード:43803)▶チケットぴあ(Pコード:127-194)

※セブンイレブンでお求めになれます。
 ※電話予約は発売日翌日からアクセスかつらぎのみで受け付けます。
 ※ジュニア・シニア・障がい者及び介助者割引があります。

STARDUST☆REVUE

文化振興課 ☎055-949-8600

祝



「広報いずのくに」200号！！



市民の皆さんとともに歩んできた「広報いずのくに」が、平成17年4月の創刊号から数えて200号を迎えることとなりました。これからも、市民の皆さんにとってもっとも身近な情報紙として、よりわかりやすく、より読みたくなるような広報紙を目指します！
伊豆の国市 広報担当一同

「広報いずのくに」200歩のあゆみ

伊豆長岡・葦山・大仁の旧三町が合併し、誕生した伊豆の国市。「広報いずのくに」は、その情報紙として、市が誕生した平成17年4月1日に創刊しました。今回、200号を記念して、その歴史を振り返ります。

平成17・5 「文化財通信」図書館だより」連載開始

平成22・5 広報いずのくに100号

過去の広報紙(バックナンバー)は、市内各図書館または市HPで閲覧することができます。

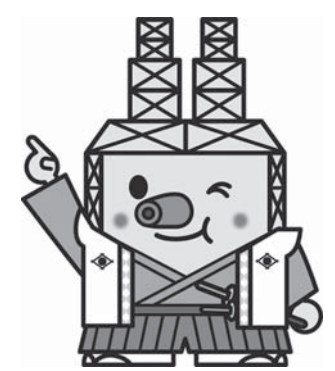

平成17・4 伊豆の国市誕生
広報いずのくに(1日号)創刊

今ではどちらも、150を数える長期連載に。



平成23・5 「東日本大震災く私たちにできること」を特集

創刊から5年で、100号記念を迎えました。

平成25・4 「運慶作諸仏が国宝に」を文化財通信で特集

「誕生！伊豆の国市」をテーマに掲載しました。



表紙は、「伊豆の国市」の良いところを集めました。

平成17・4 お知らせ版(15日号)創刊



約3年間、新聞折り込みで発行していました。

合言葉は「Proud! Japan」。本号から1年間、東日本大震災の復興支援を追いました。



No. 112

No. 135



彫刻での国宝指定は、中部地方初の快挙でした。

平成26・1 第1回「笑う門には福来たる」を掲載

- 第1回 (No. 144) 140の笑顔
 - 第2回 (No. 156) 150の笑顔
 - 第3回 (No. 168) 191の笑顔
 - 第4回 (No. 180) 161の笑顔
 - 第5回 (No. 192) 237の笑顔
- えうご期待！

平成27・9 「葦山反射炉世界遺産登録記念イベント」を掲載



関連イベントを集めました。

平成28・6 「長嶋茂雄読売巨人軍終身名誉監督が市を訪問」を特集



長嶋茂雄ランニングロードモニュメント前にて。



平成26・7 「伊豆の国音頭」完成を特集

表紙では、踊り方を紹介しました。

平成27・4 「伊豆の国市の歌・夢色の空」完成を特集

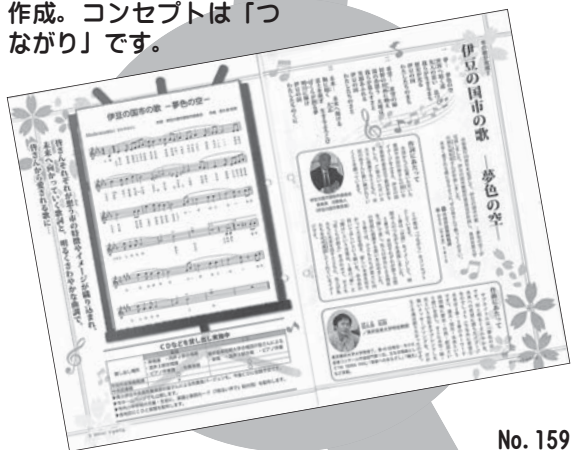

市制施行10周年記念で作成。コンセプトは「つながり」です。

平成27・8 「葦山反射炉世界遺産登録決定記念特集」を掲載



葦山反射炉世界遺産登録決定の「世紀の瞬間」です。

平成30・6 「伊豆半島ユネスコ世界ジオパーク認定」を特集



市内ジオサイトを紹介しました。

これからも「広報いずのくに」をよろこぶをお願いします。

水害を防ぐために



狩野川放水路

狩野川流域の水害防止を目的として、昭和40年(1965)7月に完成しました。最大で2,000m³/秒もの水を、海に流すことができ、狩野川の氾らんを防ぎます。

また、本年4月17日に認定された「伊豆半島ユネスコ世界ジオパーク」のジオポイントの1つでもあります。



本年8月6日、石井啓一国土交通大臣が視察に訪れました。(写真一番右)



狩野川連合総合水防演習・広域連携防災訓練

狩野川流域内の水害を想定し、水防技能の習熟と防災関係機関の相互連携などを目的として毎年実施しています。土のうなどを用いた水防工法などを行っています。

資料／伊豆の国市郷土資料館所蔵

狩野川台風 60年シンポジウム ～狩野川台風の記憶を次世代につなぐ～

狩野川台風の悲劇を二度と繰り返さないため、世代間の「記憶をつなぎ」、流域内の「人々をつなぎ」、将来流域に住む人々の「未来の安全・安心へとつなぎ」、『強く』『しなやかな』地域をつくっていくための「狩野川台風60年シンポジウム」を開催します。

とき／9月29日(土) 13:30～15:30
(受付12:30～)
ところ／アクセスかつらぎ 大ホール

国土交通省 沼津河川国道事務所
☎055-934-2009



千歳橋の流木を取り除く自衛隊



流出した大門橋



伊豆長岡駅構内



伊豆長岡駅前



流出を免れた家屋



氾らんした狩野川

“あの日”の悲劇を教訓に

狩野川台風から60年

決壊した堤防(南條付近)

未曾有の大災害

「狩野川台風」

今から60年前の昭和33年(1958)9月26日、最大風速75m/秒、中心気圧880ミリバール(ヘクトパスカル)というかつてない規模の台風が伊豆半島に直撃し、その猛威を振るいました。これが、後に「狩野川台風」と呼ばれる昭和33年台風22号(国際名:Ida)です。

その被害は甚大で、現・伊豆の国市神島、中島、白山堂、南條、中條、南江間、原木を含む狩野川流域のいたるところで堤防が決壊し、一夜にして狩野川流域の集落はあつという間に濁流にのみ込まれました。

狩野川台風の規模	
最大風速	75 m/秒
最低中心気圧	880 ミリバール (ヘクトパスカル)
連続雨量 (伊豆市天城湯ヶ島)	739 mm

狩野川台風の被害状況	
死者・行方不明者	約930人 (狩野川流域:853人、 現・伊豆の国市:290人)
全壊・流出家屋	約1,300戸
半壊家屋	約1,000戸
床下・床上浸水	約15,000戸

「悲劇」を「教訓」に

狩野川台風から60年が経過し、「あの日」を経験していない人たちが多くなってきた今日、「悲劇」の記憶は薄れつつあります。狩野川放水路が整備され、堤防が高く整備された狩野川が、あたり前の風景になりました。

しかし忘れてはなりません。水害は絶対に起こらないという保障はないということを。過去に起こった悲劇を。

狩野川流域に住む私たちは、狩野川台風の「悲劇」を忘れずに後世に語り継ぎ、未来への「教訓」としなければなりません。

いずのくにの「夏」

楽しんで思いおろし〜カ〜



伊豆の国花火大会
& かわかんじょう



運転免許証の「自主返納」について

考えてみませんか？

●運転していて不安になることはありませんか？

視野狭窄、記憶力・判断力・筋力の低下など、年齢とともに体は徐々に衰えていきます。これに伴い、安全な運転ができなくなり、運転時の操作ミスが起こりやすくなります。
次のようなことが増え、不安を感じたら、自主返納を考えましょう。

- ウインカーなどの操作を誤ることが増えた
- カーブをスムーズに曲がれないことがある
- 信号・標識・歩行者・他車などを見落とすことがある
- 車を壁にこする（ぶつける）ことが増えた



●運転免許証の自主返納とは？

運転免許証の自主返納とは、高齢者などが安全のため、有効期限が残っている運転免許証を自らの意思で返納する制度です。

●運転免許証自主返納後は運転経歴証明書が便利です

運転免許証を自主返納すると、希望者に「運転経歴証明書」が交付されます。この証明書は、公的な身分証明書として利用できるほか、自治体や事業者などで提示すると、さまざまな特典・サービスを受けることができます。



形は運転免許証とほぼ同じ。公的な身分証明書として使えます。

●運転免許証自主返納・運転経歴証明書の申請方法

- ◆伊豆の国市から最寄りの申請場所
- ① 東部運転免許センター（沼津市）
- ② 大仁警察署

◆申請者

- ① 運転免許証自主返納の申請
有効な運転免許証を持つ本人
(代理人申請が可能な場合あり)
 - ② 運転経歴証明書の交付申請
運転免許証を自主返納してから5年が経過していない人
- ※いずれの場合も、申請者の状況により申請できない場合があります。

☎ 地域づくり推進課

☎ 055(948)1412

●運転免許証を自主返納するとこんなサービスが受けられます！

① 伊豆の国市 平成30年度「運転免許証自主返納支援事業」

市では、平成29年4月1日～平成30年3月31日に、運転免許証を自主的に返納した人を対象に、1万円分の「タクシー、バス、鉄道利用券」を交付しています。利用券の使用期限は、平成31年3月31日です。お早めの申請をお願いします。

- 対象/次の3点すべてに該当する人
- ① 市民であること
- ② 有効期間内に運転免許証を返納した人
- ③ 平成29年4月1日～平成30年3月31日に運転免許証を返納した人

申請場所/長寿福祉課
持ち物/次の2点

- ① 「申請による運転免許の取消通知書」または「運転経歴証明書」の写し
 - ② 窓口に来る人の本人確認書類（申請者が本人である場合で、「運転経歴証明書」の写しを持参する人は不要）
- 申請・使用期限/平成31年3月31日
※詳しくは直接問い合わせください。

☎ 長寿福祉課
☎ 0558(76)8011

② 静岡県警察

「運転免許自主返納者サポート事業」

静岡県警察では、自治体や企業などと協力し、運転免許証を自主返納した高齢者に対する生活支援として「運転免許自主返納者サポート事業」を行っています。サポート店で「運転経歴証明書」を提示すると、公共交通機関の運賃や福祉用具の割引などのサービスが受けられます。

◆サポート店募集中！

「運転免許自主返納者サポート事業」の趣旨に賛同し、サポート店に加盟するという事業所・店舗を大募集中です。※事業に関して、詳しくは静岡県警察HPをご覧ください。直接問い合わせください。

☎ 静岡県警察本部 交通企画課
☎ 054(271)0110



静岡県警察HP



このポスターが目印です

スローガン「安全をつなげて広げて 事故ゼロへ」

9月21日(金)～30日(日)は「秋の全国交通安全運動期間」です

- ◆「おもいやりありがとう」
おもいやりの心とありがとうの気持ちで事故防止を目指しましょう。
- ◆「ピカッと作戦！」
歩行者は“自発光式反射材”などの着用を、運転者は“早めのライトオン”を心がけましょう。

※市内10カ所の交差点で早朝一斉街頭広報を実施します。

とき/9月21日(金)7:00～7:30(雨天中止)

☎ 地域づくり推進課 ☎ 055-948-1412



温泉や体操で健康な毎日を

高齢者温泉施設を紹介

市内に3カ所ある高齢者温泉施設を紹介します。送迎バスも巡回していますので、気軽にご利用ください。巡回バスの駐車場など、詳しくは市HPをご覧ください。直接問い合わせください。

- ◇対象／【入浴】60歳以上の市民、身体障がい1・2級の人
【体操教室】要介護・要支援認定を受けていない65歳以上の市民
- ◇入浴料金／150円、一般開放310円(高齢者温泉交流館のみ)
- ◇必要なもの／石鹸、シャンプー、タオルなど

☎ 長寿福祉課 ☎ 0558-76-8011

高齢者健康会館(やすらぎの家) 古奈 265-2 ☎ 055-948-5701

- ◇開館時間／月～土曜日 9:00～17:00
- ◇入浴時間／月～土曜日 10:00～16:00
- ◇休館日／日曜日・祝日、12月29日～1月3日
- ◇体操教室／月、水、木、金曜日 13:00～14:30
- 【巡回バス】▶長岡地区／木曜日▶葦山地区／火・水・金曜日



高齢者温泉交流館

寺家 679-6
☎ 055-949-3737

- ◇開館時間／火～日曜日 9:00～19:30
- ◇入浴時間／火～日曜日 10:00～15:00
一般開放 火～土曜日 17:00～19:30
日曜日 10:00～15:00
- ◇休館日／月曜日・祝日、12月29日～1月3日
- ◇体操教室／水曜日 13:15～14:45
木曜日 9:30～11:00
- 【巡回バス】▶長岡地区／木曜日▶葦山地区／火・水・金曜日

老人憩いの家 水晶苑

大仁 25-2
☎ 0558-76-3412

- ◇開館時間／月～土曜日 9:00～17:00
- ◇入浴時間／月～土曜日 10:00～16:00
- ◇休館日／日曜日・祝日、12月29日～1月3日
- ◇体操教室／月～金曜日 10:00～11:30
13:00～14:30
- 【巡回バス】▶大仁地区／月～金曜日



結婚支援イベント

を企画してみませんか

☎ 政策推進課
☎ 055-948-1413



平成29年度に開催された
結婚支援イベントチラシ

魅力的なイベント満載!

市では、出会い創出支援事業として、出会いの機会を求める独身男女のために、結婚を目的とした出会いの機会を創出するイベントを実施する企業・団体などに対し、補助金を交付しています。

昨年度は3団体が婚活イベントを主催し、参加者約160人の中からカップルも成立しました。婚活イベントを主催すると、企業や団体の皆さんを、広くPRする良い機会にもなります。

出会いに真剣に取り組む独身男女のために、企業・団体の皆さんの個性や力を生かしてイベントを主催してみませんか。

◆補助対象事業の主な要件

- ①市内において、満20歳以上の独身男女に健全な出会いの機会を提供し、結婚の推進を図るものであること
- ②営利を目的とする事業でないこと
- ③参加者の半数以上が、市内在住または在勤であること
- ④参加者の募集数が10人以上であって、男女の割合がいずれも参加者総数の3割を下回らないこと
- ⑤参加者から参加料を徴収すること

◆補助対象経費

外部講師の謝礼、チラシ・ポスターの印刷費、郵便料、損害保険料、旅行の企画・手配などの委託料、会場使用料など

◆補助金交付額

限度額は、下表のとおりです。

◆その他

補助金の交付には、実施前の交付申請や実施後の実績報告が必要ですが、イベントなどを実施する場合は、募集開始前に相談してください。

区分	補助限度額
参加者募集数 10～29人	150,000円
参加者募集数 30～49人	200,000円
参加者募集数 50人以上	250,000円

魅力アップセミナー&野外バーベキュー、市内の縁結びスポットを巡るバスツアーなどなんでもOK!



9月1日～10日は 屋外広告物適正化旬間 ～守ろう！伊豆の国市のまち並みと景観～

屋外に表示・設置される看板やのぼり旗などの広告物（屋外広告物）は、多くの人に情報を提供し、まちのにぎわいを作り出します。一方で、景観を損ねたり、落下などにより人に危害を及ぼしたりするおそれもあります。



屋外広告物の一例

屋外広告物 適正化旬間って 知ってる？

国では、屋外広告物の適正化を一層促進するため、9月1日～10日を「屋外広告物適正化旬間」と定め、屋外広告物に関する普及啓発、違反広告物の是正や良好な景観形成に対する意識啓発などを推進しています。

安全に管理して ください

近年、屋外広告物の落下事故が全国的に発生しています。こうした事故防止のため、設置者・管理者などの人は日々の安全確認や定期的な安全点検などの適正な管理をお願いします。

無断で貼られたはり 紙はありませんか？

塀や壁のチラシや広告板は無許可のものも多く、乱雑に貼られた光景は美しい景観を阻害します。また、電柱などへのはり紙は禁止されています。

看板ひとつで 景色は変わるんです

市では、静岡県屋外広告物条例に替わり、平成29年4月から市独自の屋外広告物条例を施行しています。屋外広告物の規制強化は、「美しい景観づくりを推進する」ための取り組みです。皆さんも、景観の一部である看板に目を向けてみてください。



ステキな看板、ステキな風景
見つけに行こう！

伊豆海景
伊豆みかり
キレイな景観大好き。
最近、ステキな看板に
キョーミあり。
カメラを持ってまち歩き。

まちの風景が 変わりましたね！

現在、無許可や違反の野立て看板について路線ごとに指導を進めています。市から通知が届いた場合は、速やかに広告物の是正をお願いします。

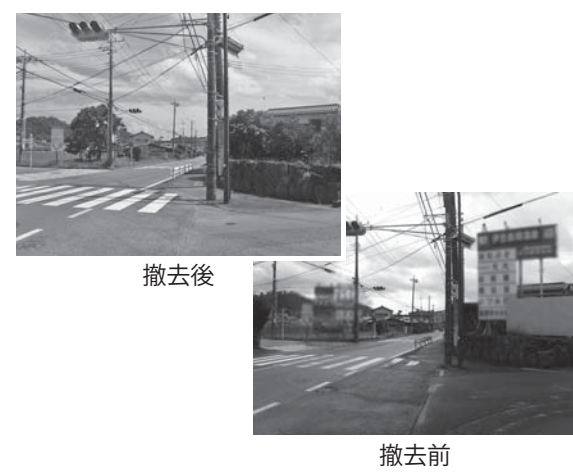

撤去後

撤去前

市営住宅 入居者募集



市営住宅の入居者を募集します。希望する人は、内容をご確認いただき、期限内に申し込みください。

管財管繕課
☎ 055(948)1429

◆申込資格

- ① 次の要件をすべて満たす人
- ② 市税などの滞納がないこと
- ③ 同居親族があること（障がい者、60歳以上の者、DV被害者は単身可）
- ④ 世帯の合計所得額から各種控除額を差し引きし、12で除した額が15万8千円以下であること（障がい者、60歳以上の者、小学校入学前の子どもがいる人は21万4千円以下）
- ⑤ 持ち家がないこと
- ⑥ 現在公営住宅に入居していないこと
- ⑦ 暴力団員でないこと

◆申込用紙の配布・受付期間

9月3日（月）～21日（金）
8時30分～17時15分

※申込用紙の配布・受付は、管財管繕課（伊豆長岡庁舎）の窓口のみで行います。郵送や各支所では行いません。※詳しくは、直接問い合わせください。

◆入居者を募集する市営住宅

名称（住所）	建設年度	構造	募集戸数	家賃
旭平住宅（下畑 630）	昭和61年度	PC造2階建て3DK（一般型）	3戸	15,200円～29,900円
神島住宅（神島 1283-1）	平成15年度	RC造3階建て2DK（一般型）	1戸（2階）	17,200円～33,800円
		RC造3階建て3DK（一般型）	1戸（2階）	22,100円～43,400円
新帝産台住宅（吉田 1021-8）	昭和57年度	PC造2階建て2DK（一般型）	1戸	14,800円～29,000円
新鍋沢住宅（三福 1051-2）	平成2年度	RC造5階建て3DK（一般型）	4戸（2～4階4戸）	19,600円～38,600円
帝産台住宅（大仁 1-12）	昭和63年度	RC造4階建て3DK（一般型）	2戸（3・4階各1戸）	17,000円～34,900円

第2回！

ジオガイド が市内 ジオサイトを紹介します！

水晶山は、大仁駅から徒歩約5分で行くことができるジオポイントです。高さ67mの小さな山ですが、ジオと歴史に富んでいます。頂上には360度の大展望が広がり、名前のとおり、かつては水晶が採掘されました。水晶は、この地域の地下深くの熱水の作用によってできたものです。



水晶山



伊豆半島ジオパーク推進協議会 認定ジオガイド
むろふし いさお 室伏 勲 氏

江戸時代、徳川幕府から金山奉行を命じられた大久保石見守長安は、水晶山から眺望して「大仁金山」を発見したといわれ、金山の採掘によって噴出した温泉は、現在、大仁温泉として親しまれています。

また、明治時代、大正天皇が皇太子だった頃に狩野川の鶉飼を水晶山から見て楽しんだとして、水晶山の東側のふもとに記念碑が残っています。江戸時代の画家谷文晁も描いた水晶山周辺の情緒的な風景は、昭和30年代の伊豆八景に選定されていますが、反面、狩野川台風など数々の災害遺構としても重要な意味を持っています。

☎ 観光課 ☎ 055-948-1480

国民健康保険被保険者証 を送付します

国民健康保険被保険者証(保険証)が、10月1日(月)から、これまでのクリーム色から藤色に変わります。10月以降、病院などに行くときは、必ず新しい保険証を窓口に表示してください。保険証は9月下旬に世帯主あてに郵送します。

国民健康保険被保険者証(保険証)が、10月1日(月)から、これまでのクリーム色から藤色に変わります。10月以降、病院などに行くときは、必ず新しい保険証を窓口に表示してください。保険証は9月下旬に世帯主あてに郵送します。

健康保険が変わったときは手続きを

- ▼届出に必要なもの
 - ▼届出に加入するとき
 - 健康保険等脱退連絡票(勤め先で入手)
 - ▼国保を脱退するとき
 - 健康保険等加入連絡票(勤め先で入手・新しい健康保険証でも可)、国民健康保険証
 - ▼加入・脱退共通
 - 認印、年金手帳、マイナンバーカード(通知カード)、窓口に来る人の本人確認ができるもの(運転免許証など)

会社が国保の加入・脱退の届出をしてくれることはありません。

「遺品整理サービス」

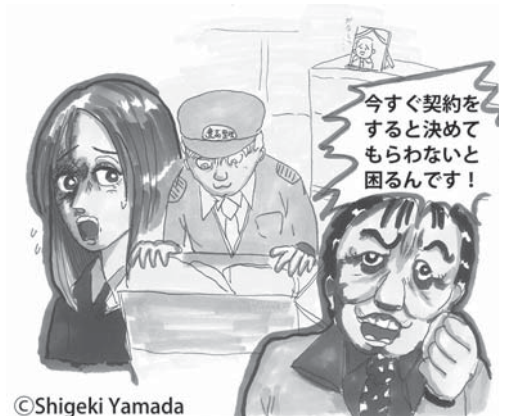

©Shigeki Yamada
トラブルに遭ったら消費者センターに相談を

国民生活センターによれば、近年亡くなった親族などの遺品を整理・処分する「遺品整理サービス」で、「見積りの際に契約をせかされた」、「解約を申し出たら高額のカンセル料を請求された」、「最終的に見積もり額を大幅に超える費用を請求された」、「処分しないでほしいものまで処分された」などのトラブルがみられるようです。

【消費生活相談】
時間(共通)
9:00~16:00
(12:00~13:00は除く)

伊豆の国市役所伊豆長岡庁舎
相談日:毎週月~金曜日
(年末年始・祝日は除く)
※相談員による相談は月・水・金曜日
伊豆の国市市民課 ☎ 055-948-2901

伊豆市役所(伊豆市小立野)
相談日:毎週火~木曜日(年末年始・祝日は除く)
伊豆市市民課 ☎ 0558-72-9858



10月から、対象年齢を18歳まで拡大します。8月17日(金)までに交付手続きをした人には、同時期に対象者の受給者証を送付します。※書式は同じ

新しい子ども医療費受給者証 を送付します

現在お使いの子ども医療費受給者証の有効期限は9月30日(日)までです。9月下旬に新しい受給者証を郵送予定です。10月1日(月)からは、新しい受給者証をお使いください。

保健福祉・子ども・子育て相談センター
☎ 0558-76-8008

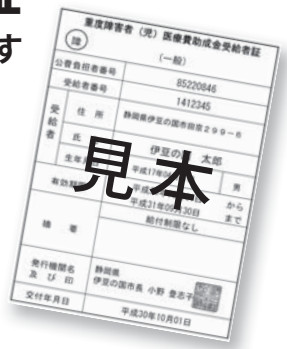

現在お持ちの重度障害者(児)医療費助成金受給者証の有効期限は9月30日(日)までです。10月1日(月)から使用する受給者証は、受給要件の確認後、9月下旬に郵送します。

新しい重度障害者(児)医療費助成金受給者証 を送付します

また、健康保険証、振込先金融機関、住所に変更があった場合には、変更手続きが必要となります。随時、変更の届出をお願いします。

障がい福祉課 ☎ 0558-76-8007

国際交流員がモンゴルを紹介!

ジャルガルの夏の日記

連載 第6回
モンゴル国訪問団



皆さん、サエンバエーノ。今年の夏は特別な暑さだったと思います。が、皆さんはいかがお過ごしですか。気候変動を実感させるように、日本では猛暑が続く、普段は雨が少ないモンゴルは大雨で、各地に洪水予報が発表されているこの夏。私はモンゴル国訪問団に随行し、数日間でしたが、猛暑から逃れられました。

富士山静岡空港発のチャーター便により、日程は7月27日から8月1日までと決定。小野市長をはじめ、公式訪問団8人、伊豆の国市友好都市交流協会が募った海外研修に参加した中学生20人と引率者1人、合計29人がモンゴル国を訪問しました。

訪問団はソングノハイルハン区、モンゴル国体育・スポーツ庁などを表敬訪問し、中学生はナイラムダル国際子どもセンターで研修をしました。初めて行く人にはなんでも興味

深かったと思いますが、久しぶりに里帰りした私は、チンギスハーン国際空港から出た瞬間、涼しく吹く風が懐かしくて気持ちよかったです。

真夏とはいえ、太陽が沈むと気温は下がり、モンゴル人である私にさえ寒く感じました。ウランバートル市内の交通渋滞が心配でしたが、意外とスムーズに移動することができました。最近、モンゴル人が短い夏を楽しんで海外へ出かけて、里帰りする家族も多からだと思えます。新学期が始まる9月1日から、久しぶりに街全体がにぎやかになることでしょう。

市長公室
☎ 055(948)1431



馬にも心地よい草原の風

図書館だより

開館時間（共通）9：00～17：30
 中央図書館 ☎ 0558-76-5566
 葦山図書館 ☎ 055-949-8605
 URL <http://www.izunokuni.library-town.com/>

ピックアップ

一般



蜜蜂
 マヤ・ルンデ／著
 NHK出版

2098年中国、人工授粉をして細々と暮らすタオの息子が突然気絶。謎の病は、蜜蜂に関わる過去の出来事からつながっていた。人類の危機と希望を描く3つの家族の物語。

【中央】

児童



シンデレラのねずみ
 斉藤洋／著
 偕成社

市立図書館の児童読書相談コーナーでアルバイトをしている“わたし”のもとには、なぜか不思議な話が集まる。『アリスのうさぎ』に続く、図書館を舞台にした奇譚集。

【中央・葦山】

9月の図書館カレンダー

日	月	火	水	木	金	土
						1
2	③	4	5	6	7	⑧
9	⑩	11	12	⑬	14	15
16	⑰	18	19	20	21	⑳
23	⑳	25	26	27	㉘	29
30						

○中央休館日 □葦山休館日
 ◇両館休館日 ☆おはなし会

☆9月のおはなし会

中央図書館 8日(土) 11：00～
 葦山図書館 8日(土) 14：00～
 22日(土) 14：00～
 大仁くぬぎ会館こども広場
 13日(木) 11：00～

新着本コーナーから

- 一般 噛み合わない会話と、ある過去について 辻村深月／著【中央・葦山】
- 一般 道具箱はささやく 長岡弘樹／著【中央・葦山】
- 一般 看る力 阿川佐和子／著【中央】
- 一般 しない。 群ようこ／著【葦山】
- 一般 世界遺産100断面図鑑 中川武／監修【葦山】
- 児童 キリンの運びかた、教えます 岩貞るみこ／文【葦山】

お知らせ

葦山図書館を一時休館します

葦山図書館の本や雑誌など、すべての所在を確認する作業のために必要な休館です。期間中はご不便をおかけしますが、ご了承ください。とき／9月23日(日)～28日(金) ※中央図書館は、通常どおり開館します。

あなたの特技や経験を生かしてみませんか？

平成31年度生涯学習きっかけ作り塾 講師募集

募集数／一般部門30講座程度、子ども部門5講座程度(両部門の兼任可)
 実施期間／平成31年4月～平成32年3月
 提供会場／市内社会教育施設・文化施設
 応募条件／▶説明会・講師会に必ず出席すること▶自主的に講座を開講し講師を務められる人(公認資格の有無などは問いません)▶政治・宗教・営業活動を伴うもの、危険を及ぼすもの、極端に高額な経費を要するもの、市主催講座にふさわしくない内容のものなどは不可

生涯学習課
 ☎ 055-948-1461

講座開設説明会

とき／10月4日(木)19時
 ところ／大仁くぬぎ会館 会議室1
 内容／事業内容、運営方針、選抜手順などの説明
 ※説明会に出席しなければ講師登録できません。

文化財通信

その159

「民具も文化財?! ～ちょっと昔の生活を学ぼう～」

文化財課
 ☎ 055-948-1428

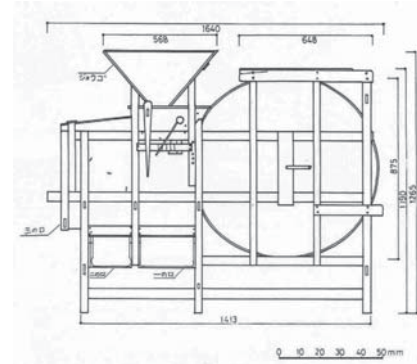

『葦山町の民具－葦山町史別篇資料集－』(平成4年)「図161トウミ」より

伝 伝統的な日常生活や生業の中で必要とされてきたものを「民具」と呼びます。一度に大量生産できない「古風な日用品」と捉えるとイメージしやすいでしょう。市では、市民の寄贈による民具も文化財として収蔵しています。民具が貴重である理由の一つは、私たちの現代生活に直接的につながるものであるにもかかわらず、製造技術や使い方の知恵と工夫の記憶に断絶のおそれがあるからです。日常で使用されてきた民具は、その土地の風土や用途に合わせて工夫を重ねて変化してきたため、記録が残っていないものが多く、地域に

よって呼称が異なる場合さえあります。たとえば「唐箕」は、穀物の穀粒をのみ殻やごみと吹き分ける農作業用の民具で、江戸時代の中ごろから使われはじめました。形態は多様で、風を送る歯車が木製のものや鋳造製のもの、支柱があるものやそれがなく長い縦木が風を起こす部分の上端までのびているもの、穀物の落とし口である漏斗部分が外せるものと外せないものなどがあります。大きさもさまざまで、製造者や製造年が記されている場合もあります。市収蔵で製作所がわかっているものには「片岡式改良唐箕」が最も多く、ほかに「サシナミ式農機※」「スズキ式改良唐箕」があり、漏斗だけを後に作り直したものもあります。近世から近代における農機具などの流通を考えると、唐箕を単に「センブキ」と



左から田下駄、ぞうり、わらぐつ(市収蔵)

呼ぶ地域もあります。唐箕を応用して水車にしたり、石見銀山(島根県)では、坑道に空気を送り込む道具として利用したりもしました。このような民具は、ほかの文化財と同様に、市民の財産として公開し、活用する必要があります。市郷土資料館では、市収蔵の民具を小学校など教育機関に教材用として貸し出したり、学芸員がこれらを使った出張授業を行ったりしています。利用を希望する人(学校教育・社会教育利用に限る)は、文化財課または市郷土資料館に問い合わせください。 ※大正2年(1913)創業の指浪製作所は、愛知県で現在も操業しています。

伊豆の国市郷土資料館
 ☎ 0558(76)5678

2018年 平成30年 - 9月 -

休日の診療医 9:00~17:00

事前に病院・田方中消防署へ電話、または田方医師会HPでご確認ください。診療医が変わる場合があります。

▶田方中消防署 ☎0558-76-0119

▶田方医師会 HP

<http://www.tagata-ishikai.jp/>

2 (日)	▶慈広会記念病院(長岡/内・リハ/ ☎055-947-0511) ▶青山内科クリニック(伊豆市/内/ ☎0558-74-2111)
9 (日)	▶伊豆長岡小児クリニック(中/小児/ ☎055-949-1321) ▶あさいクリニック(吉田/整外/ ☎0558-77-1347)
16 (日)	▶三島マタニティクリニック(函南町/産婦/ ☎055-979-0192) ▶小山田医院(伊豆市/内・小児/ ☎0558-72-3125)
17 (月・祝)	▶リウトピアクリニック(函南町/リウマチ・リハ・内/ ☎055-970-1000) ▶紀平クリニック(伊豆市/内/ ☎0558-72-5521)
23 (日・祝)	▶函南平出クリニック(函南町/小児/ ☎055-978-1366) ▶今野医院(伊豆市/内/ ☎0558-75-7050)
24 (月・振休)	▶長岡リハビリテーション病院(長岡/内・神経内・リハ/ ☎055-948-0555) ▶エムオーエー奥熱海クリニック(浮橋/内・心療内/ ☎0558-79-1100)
30 (日)	▶伊豆葦山温泉病院(中條/整/ ☎055-949-1466) ▶伊豆赤十字病院(伊豆市/内/ ☎0558-72-2148)

お知らせ 情報BOX

催し アクシスのタペ part43

〜ソプラノ・ソロ編〜
 とき/9月15日(土) 開場18時30分 開演19時
 ところ/葦山時代劇場 大ホール
 出演/小林教子(ソプラノ)、石川晴恵(ピアノ)
 料金/無料
 文化振興課
 ☎055(949)8600

催し 公民館講座〜ちよっぴりおもてなしごはん〜

いつもと違ったおもてなし料理を作ってみませんか。中華料理4品と、写真映えする盛りつけ方に挑戦します。
 とき/10月5日(金)9時〜12時
 ところ/あやめ会館1階 調理室、研修室
 対象/20歳以上の人 20人
 (先着順)

催し 長岡温水プール 教室のお知らせ

プールで申し込みください。
 ①膝痛・腰痛改善水中運動教室
 とき/10月9日〜12月11日(毎週火曜日)、10月10日〜12月12日(毎週水曜日)、10月11日〜12月13日(毎週木曜日)いずれも全10回
 料金/3,240円(入場料別途310円)
 ②サンゆう体操
 とき/10月5日〜12月14日(毎週金曜日)全10回
 料金/3,240円
 ③大人超初心者水泳
 期間/10月5日〜12月14日(毎週金曜日)全10回
 料金/3,240円
 長岡温水プール
 ☎055(947)0176

催し 磯上恵子氏(沼津友の会)

講師/磯上恵子氏(沼津友の会)
 料金/800円
 持ち物/三角巾、エプロン、布巾
 申し込み方法/9月18日(火)〜21日(金)に電話または市HPから申し込み
 生涯学習課
 ☎055(948)1461

催し 家庭教育講座

①絵本の読み聞かせレッスン
 子どもにどんな絵本を読もう。年齢に応じた絵本選びや、絵本を読むうえで大切なことを学びます。参加無料です。
 とき/10月20日(土)10時〜11時30分
 ところ/中央図書館視聴覚室
 対象/年少〜年長の子どもとその保護者15組(先着順)
 講師/高橋伸枝氏(市図書館 司書)
 申し込み方法/9月26日(火)

催し 秋の花飾り教室

とき/9月23日(日・祝)
 ところ/大仁庁舎2階会議室
 【Aコース(10時〜12時)】
 定員/40人(先着順)
 内容/ハンギングバスケット
 【Bコース(14時〜16時)】
 定員/60人(先着順)
 内容/コンテナガーデン(寄せ植え)
 【共通】
 料金/各1,500円
 講師/日本ハンギングバスケット協会マスター
 申し込み方法/9月10日(月)〜14日(金)の平日9時〜17時に電話で申し込み
 環境政策課
 ☎0558(76)8002

催し ヨガでナチュラル美人

子育てに忙しいあなた、ヨガで内面からキレイに。
 とき/10月25日(木)10時〜12時
 ところ/あやめ会館1階 研修室
 対象/子育て中の母親 20人
 (先着順)
 料金/300円
 持ち物/ヨガマット(大きめのバスタオル)、汗拭きタオル、飲料、動きやすい服装
 講師/渡邊まき氏(生涯学習 サポーター)
 その他/託児つき
 申し込み方法/10月9日(火)〜16日(火)に電話または市HPから申し込み
 生涯学習課
 ☎055(948)1461

催し 第2回 かやのつ子まつり

茅野つ子ひろばが「遊びのお城」に大変身。体験ブースを回ってたくさんスタンプをゲットしよう。
 とき/10月28日(日)13時30分

催し 楽しい花壇づくり講座

参加無料・申し込み不要です。お誘いあわせのうえ、ご参加ください。
 とき/10月14日(日)13時30分〜16時30分(受付13時)
 ところ/あやめ会館3階 多目的ホール
 内容/▼花壇づくり総論、設計、デザインなど▼草花の扱い(草花の選び方、土づくり、水やりなど)
 講師/金丸陽子氏(元英国王立園芸協会日本支部職員)、中山一男氏(日本ハンギングバスケット協会マスター)
 環境政策課
 ☎0558(76)8002

催し 参加無料! チャレン

ジ・ザ・スポーツテスト
 とき/9月9日(日)9時〜12時(最終受付10時30分)
 ※体力・スポーツテストどちらか1つのみでも参加可。
 ※雨天時は、体力テストのみ
 ところ/大仁小学校
 対象/小学生以上の市民
 【体力テスト】
 ①全員共通種目/握力、上体起こし、長座体前屈
 ②64歳以下/反復横とび、立ち幅とび、20mシャトルラン
 ③65歳以上/10m障害物歩行、開眼片足立ち、6分間歩行
 【スポーツテスト】
 50m走、走幅跳び、斜め懸垂、ハンドボール投げ
 持ち物/運動できる服装、屋

催し 動物愛護フェスティバル

9月20日(木)〜26日(水)の動物愛護週間にあわせて開催します。
 とき/9月23日(日・祝)10時〜15時
 ところ/①沼津市立図書館(セレモニー)、②沼津市中央公園(イベント)
 内容/①表彰式、絵画・作文コンクール入賞作品展示②ペットの飼育・しつけ相談、動物とのふれあい、ボランティアの活動紹介 など
 ※詳しくは、(一社)静岡県動物愛護協会HPを参照。
 環境政策課
 ☎0558(76)8002

内外シューズ スポーツ振興課

☎055(948)1460

催し ライド&ライド 狩野川2018

天城・狩野川水系、名所・旧跡をガイドサイクリストと巡る全6コース。
 とき/9月29日(土)、30日(日) ところ/中島運動公園特設会場
 定員/240人(20人×6コース×2日)
 料金/1コース5,000円
 問 スポーツ振興課
 ☎055(948)1460

催し リサイクルイベント 2018

とき/9月29日(土)10時〜14時(雨天中止)
 ところ/葦山時代劇場 ひだまり広場
 内容/①フリーマーケット(出店者募集中)②リサイクル品の配布③農土香堆肥の配布④みんなのメダルプロジェクト⑤リサイクル工作
 問 廃棄物対策課
 ☎055(949)6805

伊豆市グリーンコンサート2018 伊豆の国市共催

東京交響楽団 伊豆公演
 ~どこかで聴いたクラシックの名曲選~

とき/11月25日(日)開場15:30 開演16:00
 ところ/アクシスカつらぎ大ホール
 チケット/【全席指定】一般4,000円 高校生以下2,000円
 ※未就学児は入場不可、小学生は保護者同伴。

伊豆市社会教育課 ☎0558-83-5476

チケット販売所/ ▶伊豆市社会教育課(☎0558-83-5476) ▶修善寺図書館(☎055-948-0225) ▶アクシスカつらぎ(☎055-948-0225)
 ※電話予約は発売日の翌日からアクシスカつらぎのみで受け付けます。

チケット 9月4日(火) 発売!

子育て支援センター情報

9月

開館時間 9:00～11:30
13:00～16:00

すみれひろば (四日町 234-1)
☎ 055-949-0823

たんぼひろば (三福 295-1)
☎ 0558-76-6006

保健福祉・こども・子育て相談センター
☎ 0558-76-8008

相談 障がい者相談会

障がい別に相談に応じます。相談は無料です。

募集 防衛省採用試験

区分①防衛医科大学校看護学科②防衛医科大学校医学科③防衛大学校学生(一般)試験日①一次10月20日(土)②一次10月27日(土)、28日(日)③一次11月3日(土)、4日(日)

資格/高卒(見込み含む)21歳未満の人

受付期間/9月5日(水)～28日(金)

☎ 055(989)9111
自衛隊三島募集案内所

4日(火)	☎ 避難訓練 ☎ 身体測定
6日(木)	☎ 制作(おもしろトンボ) 10:00～11:15 ☎ 避難訓練
7日(金)	☎ 制作(おもしろトンボ) 10:00～11:15 ☎ 歯磨き講習会 10:30～11:30
11日(火)	☎ おはなし会 10:30～10:45
12日(水)	☎ 親子体操 10:15～11:15 ☎ 制作(絵の具あそび) 10:00～11:00
13日(木)	☎ 制作(絵の具あそび) 10:00～11:00 ☎ 発達相談 10:00～11:30
14日(金)	☎ リズムあそび 10:30～11:00
19日(水)	☎ 交通安全教室 10:30～11:30
25日(火)	☎ おはなし会 11:00～11:20
26日(水)	☎ 誕生日会 9月生まれ、要予約 10:30～11:00
27日(木)	☎ 誕生日会 9月生まれ、要予約 10:30～10:50
28日(金)	☎ 身体測定

ベビーマッサージ(予約制・先着10組)
とき/10月16日(火)
ところ/たんぼひろば
申し込み方法/9月18日(火)9:00からたんぼひろばで申し込み

ほが平成30年度 長寿祝い事業

高齢者の長寿を祝福するとともに、地域の振興・発展への貢献に感謝の意を表するため、祝い金として5,000円分の商品券と市長の祝詞を9月初旬に郵送します。

ほが平成30年度 長寿祝い事業

対象者/昭和16年4月1日～昭和17年3月31日生まれ(喜寿)、昭和5年4月1日～昭和6年3月31日(米寿) ※100歳(大正7年4月1日～大正8年3月31日生まれ)の人には、国・県・市から祝詞と記念品を贈ります。

☎ 0558(76)8007
障がい福祉課

ほが噛むカメラ8020 コンクール

応募者42人全員が、80歳で20本以上の歯を保持していました。ご応募ありがとうございました。

皆さんも、80歳で20本以上の歯を保てるよう、歯の検

ほが噛むカメラ8020 コンクール

対象者/昭和16年4月1日～昭和17年3月31日生まれ(喜寿)、昭和5年4月1日～昭和6年3月31日(米寿) ※100歳(大正7年4月1日～大正8年3月31日生まれ)の人には、国・県・市から祝詞と記念品を贈ります。

☎ 0558(76)8011
長寿福祉課

ほが伊豆の国ふるさと博覧会・伊豆の国ハル開幕

合同で開会式を開催。ぬえ左衛門やてつぎえもんもやっています。

とき/9月28日(金)17時30分～18時

ところ/伊豆長岡駅観光案内所

☎ 055(948)1480
伊豆の国ハル

☎ 055(949)3090
伊豆の国市商工会

ほが伊豆の国ふるさと博覧会・伊豆の国ハル開幕

合同で開会式を開催。ぬえ左衛門やてつぎえもんもやっています。

とき/9月28日(金)17時30分～18時

ところ/伊豆長岡駅観光案内所

☎ 055(948)1480
伊豆の国ハル

☎ 055(949)3090
伊豆の国市商工会

1に運動 2に食事 しっかり禁煙 最後にクスリ
～健康寿命を延ばそう～

9月は「健康増進普及月間」です。運動や食事、禁煙、健診の受診など健康について心がけ、人生を元気に楽しむために、自分の生活習慣をほんの少しよい方へ変えてみましょう。

☎ 健康づくり課 ☎ 055-949-6820

土曜開館日

☎ 1日(土)・15日(土)
☎ 8日(土)・22日(土)

土曜開館の翌月曜日は休館となります

振替休館日

☎ 3日(月)・17日(月・祝)
☎ 10日(月)・24日(月・振休)

9月の保健事業

健康づくり課 ☎ 055-949-6820

市が行う9月の保健事業のご案内
【会場表記の説明】『葦福保セ』=葦山福祉・保健センター

3日(月)	■婦人科健診(葦福保セ)
4日(火)	●フッ素塗布(葦福保セ) ■婦人科健診(アクススかつらぎ) ●3歳児健診(葦福保セ)
6日(木)	●のびのび広場(葦福保セ) ●2歳児健診(葦福保セ)
10日(月)	■婦人科健診(葦福保セ)
11日(火)	■婦人科健診(大仁庁舎) ●1歳6カ月児健診(葦福保セ)
14日(金)	■婦人科健診(あやめ会館)
18日(火)	●4カ月児離乳食教室(葦福保セ) ■婦人科健診(大仁庁舎)
21日(金)	■婦人科健診(葦福保セ)
25日(火)	●1歳児相談(葦福保セ)
26日(水)	●6カ月児健診(葦福保セ)
28日(金)	■婦人科健診(大仁庁舎) ●フッ素塗布(葦福保セ)

催し 心のままアート展 2018

とき/9月12日(水)～19日(水)10時～16時

ところ/沼津市千本プラザ

ミニギャラリー

内容/沼津特別支援学校の児童生徒作品展、無料ワークショップ(15日(土)～17日(月・祝)キットパスなど)

☎ 055(962)3313
沼津市千本プラザ

募集 防災講座「地域の防災力を高めるために災害時の困難とその対策」

皆さんで考えてみましょう。

①劇・講話(定員150人)
とき/9月24日(月・振休)13時30分～15時30分

ところ/あやめ会館 3階多目的ホール

②HUG(避難所運営ゲーム) 定員各40人
とき/10月18日(木)13時30分～16時30分、19日(金)18時～21時、20日(土)13時30分～16時30分

ところ/大仁くぬぎ会館 会議室

講師/大國田鶴子氏(あざれあ防災講師団代表)

申し込み方法/9月14日(金)までに電話で申し込み

募集 やんちゃっ子クラブ (後期)参加者募集

保育士やボランティアが、季節の行事を通して、親子の仲間づくりや子育てを応援します。

とき/10月30日、11月13日、27日、12月4日・18日、1月15日・29日、2月12日・26日、3月5日(全10回・火曜日)9時30分～11時30分

ところ/江間防災センター

対象/6カ月児以上の親子30組(応募多数の場合抽選)

料金/1組1,000円(材料費)

申し込み方法/9月3日(月)までに電話で申し込み

募集 家族のための精神保健福祉講座

とき/10月3日(水)、12日(金)、19日(金)、11月2日(金)いずれも13時30分～16時(全4回)

☎ 055(949)6820
健康づくり課

募集 保育・子育てニーズ 対応チャレンジ教室

保育士資格などの取得を目指す人を対象に、保育や子育て現場に役立つ講座を開催します。参加無料です。

とき/10月5日(金)、12月7日(金)13時15分～15時45分(受付13時)

ところ/中郷文化プラザ

定員/60人(小人数でも実施)

申し込み期限/9月5日(水) ※申し込み方法など、詳しくは、問い合わせください。

☎ 0558(76)8008
保健福祉・こども・子育て相談センター

募集 普通救命講習Ⅰ (一般公募)

とき/9月16日(日)9時～12時

ところ/田方北消防署(函南町仁田)

内容/AEDを使用した心肺蘇生法、止血法など

対象/函南町・伊豆市・伊豆の国市に在住・在勤・在学の中学生以上の人30人程度

料金/無料

申し込み方法/9月12日(水)までに電話で申し込み

☎ 0558(76)0119
田方中消防署

☎ 055(978)0119
田方北消防署

ところ/東部総合庁舎(沼津市高島本町)

定員/30人(先着順)

内容/①こころの病気の理解と治療について②薬との付き合い方③家族の対応の仕方④家族と本人を支える地域の社会資源と制度

申し込み方法/電話で申し込み

☎ 055(920)2087
東部保健福祉課



水生生物から水質を知る

7月30日 狩野川水生生物観察会を開催

狩野川の千歳橋下流と大仁橋上流で狩野川水生生物観察会を開催。川の中に住む生物を調べて、水質状態などを確認するため、毎年行っています。

参加者は、講師から水生生物の捕まえ方や水質の測定方法などの説明を受けた後、5班に分かれて水生生物の採取に取り組みました。結果、昨年同様、きれいな水質が保たれていることがわかりました。

◀川の中に住む生物を捕まえる参加者



気持ちの良い朝を迎えるために

7月16日 みんなのラジオ体操を実施

体力向上や健康保持の観点から、ラジオ体操を広く普及することを目的に「みんなのラジオ体操 in 狩野川リバーサイドパーク」を実施しました。

当日は、早朝の開催にもかかわらず約160人の参加者が会場に集まり、スポーツ推進委員の指導のもと、ラジオ体操で汗を流しました。この機会に、皆さんも始めてみてはいかがでしょうか。

◀大勢の人が参加しました

パン作りに挑戦!

8月4日 パン祖のパン祭「パン教室」が開催

「パン祖のパン祭」の関連イベント「夏のパン教室」が、田方農業高校で開催されました。

全国高校生パンコンテストの杉山大一大会委員長(ベケライ・ダンケ)を講師に迎えた教室は、市内外から24人が参加。参加者たちはフランスパン、食パン、伊豆の国産全粒小麦を使用したパンなど8種類を、講師の説明を聞きながら成形しました。

パンの成形に挑戦する子ども▶



安心・安全なまちづくりのために

7月20日 東京電力パワーグリッド(株)と協定

市は、東京電力パワーグリッド(株)と「地域における協力に関する協定」を締結しました。

調印式では、東京電力パワーグリッド(株)が市内で業務を行う際、市民の異変や道路の異状、不法投棄が疑われる廃棄物などを発見した場合に市に情報提供をすること、緊急時は直接警察などの関係機関に通報することを確認しました。

調印式(右:松丸茂幸東京電力パワーグリッド(株)伊豆支社長)▶

伊豆の国市・東京電力パワーグリッド(株)

「地域における協力に関する協定」調印式



県政に生かす会話の場

8月7日 静岡県知事広聴「平太さんと語ろう」

知事が直接県民と意見交換を行う知事広聴「平太さんと語ろう」が、生きいきプラザ(伊豆市小立野)で伊豆市と合同で行われました。

この日は、各方面で活躍している伊豆市・伊豆の国市の市民6人が発言者となり、川勝平太知事との意見交換を実施。発言者は知事に活動報告などを行い、知事はそれに対して激励や感想を述べました。

意見を述べる伊豆の国市の発言者▶



夏を楽しんじゃおう!

7月21日 葦山南小でデイキャンプが開催

葦山南小おやじの会主催のデイキャンプが、葦山南小で行われました。デイキャンプでは、防犯ボランティア指導のもと製作した竹レーンを使った流しそうめんや地元消防団が協力した水遊びなど、夏らしいイベントを実施。参加した児童は、防犯ボランティアや消防団員の活動を間近に見たり、ふれあったりしながら、終始笑顔でイベントを楽しみました。

◀水遊びを楽しむ児童



モンゴル国との交流

7月27日~8月1日 公式訪問団・中学生研修生派遣

8月9日~8月16日 モンゴル国柔道アカデミー訪問



①公式訪問団と中学生研修生の皆さん②モンゴル国体育・スポーツ庁表敬③ソングノハイルハン区表敬④モンゴル国柔道アカデミーの子どもたちが伊豆長岡庁舎を訪問



建設業の発展を目指して

7月23日 優良建設工事表彰式を開催

市が発注し、平成29年度に完成した500万円以上の建設工事において、優秀な成績を修めた工事の受注者・技術者を表彰する「伊豆の国市優良建設工事表彰式」を伊豆長岡庁舎で開催しました。今回は、優良工事表彰として2社、優良技術者表彰として2人を表彰。受賞者たちは、工事を行ううえで苦労したことなどを話していました。

受賞者の皆さん▶



平成30年度 伊豆の国市優良建設工事表彰式

